

溶接フランジの歪矯正機

《特許品》

REFORMER

D28型・D50型

NEW

《リホーマー》

新型リホーマーD28型／D50型は従来のDM型／DL型を矯正範囲により2機種設けました。

それにより鉄骨・橋梁等、巾広い分野でご利用頂ける様になりました。

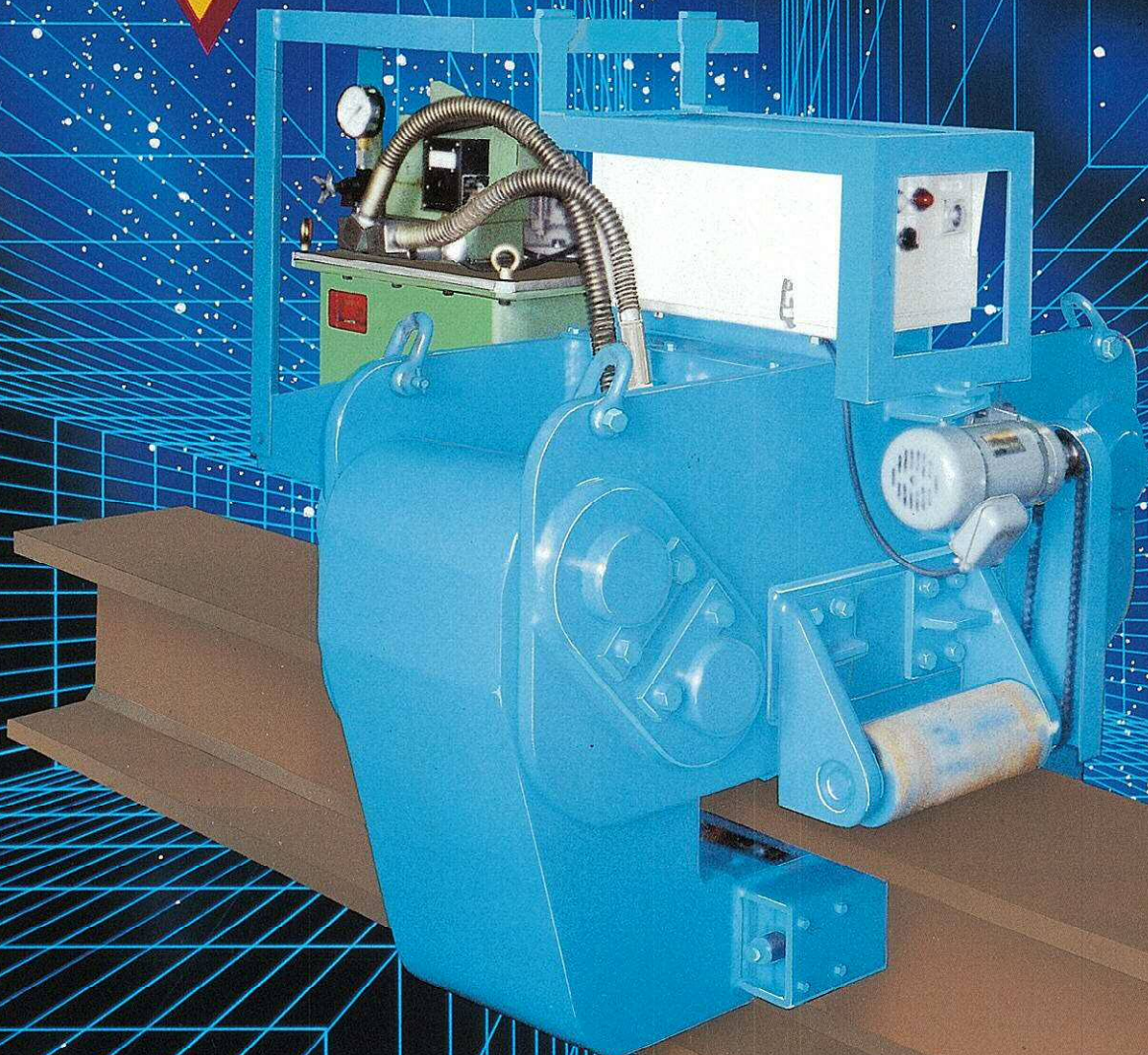

福山鍛鋼造機株式会社

D28型
D50型

リホーマー

歪矯正機

◆特長

1. 溶接H鋼のフランジの傘折れ、仕口の矯正が熟練者を必要とせず自動で簡単に矯正出来ます。
2. 自走式だから矯正物を移動せずに矯正出来るので場所をとりません。
3. 軽量でしかも小型ポータブルの為、矯正機の移動が容易です。
4. 矯正物が複雑な形状でも可能です。
5. 矯正物に傷をつけず矯正出来ます。
6. 安価です。2台目の矯正機としてもうってつけです。

◆仕様

型 式	D28型	D50型
推 力	100 Ton	200 Ton
油圧駆動電動機	1.5 kw 4 P	3.7 kw 4 P
油圧タンク容量	15 ℓ	50 ℓ
走行速度	10 m / min	12 m / min
走行電動機	0.1 kw 4 P	0.2 kw 4 P
矯正速度	1.5 m / min	2 m / min
電 源	3相200/220 V	3相200/220 V
操 作	ペンダントスイッチ	ペンダントスイッチ
重 量	1000kg	2500 kg

	D28型	D50型
I	200~500	200~550
J	220 以上	260 以上
K	12~28(32)	12~50
L	38 以下	38以下

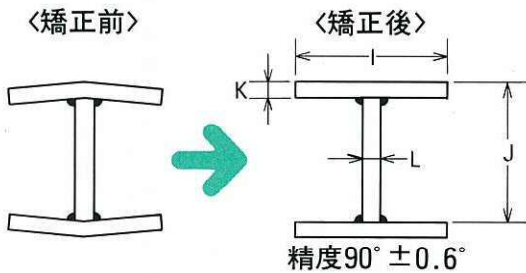

リホーマーの作業風景

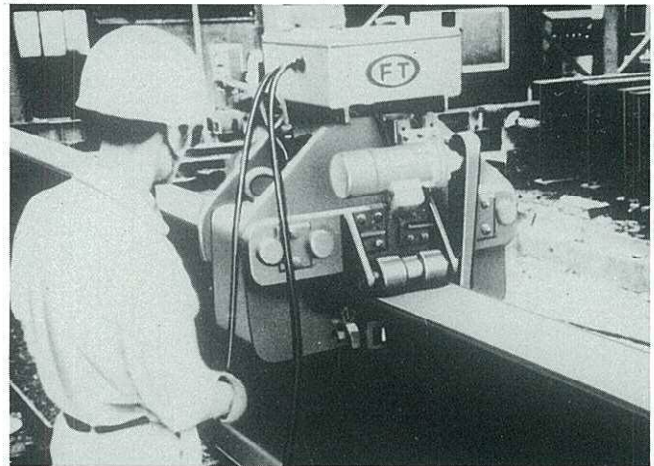

◆寸法表

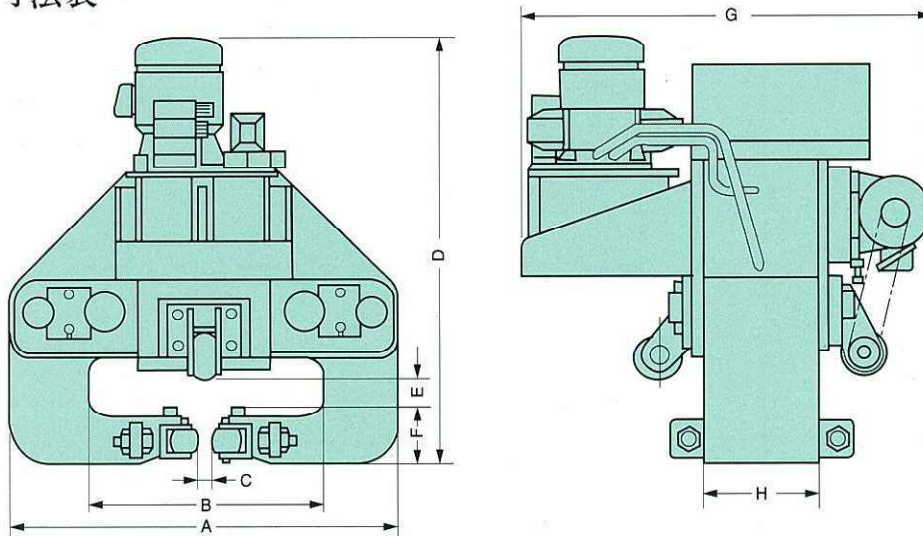

型式	D28型	D50型
A	870	1180
B	530	600
C	40	50
D	1160	1260
E	51	70
F	135	170
G	930	1300
H	250	350

〔営業品目〕

- クレーン用部品：フック・フックブロック・スーパーシーブ・鍛鋼車輪
- 省力化吊具：回転フック・スラブトング・コイルリフター・伸縮ビーム
- 鉄構加工機器：溶接H歪矯正機・反転機・研摩機
- その他：石油地熱掘削機器・鑄鍛鋼品

本カタログの仕様は改良のため予告なく変更することがあります。

CAT.NO.49-3 300KING



福山鍛鋼造機株式会社

本 社 〒721-0956
広島県福山市箕沖町105番地の5
TEL (0849)53-8181 (代表)
FAX (0849)20-2016